

STREET PARTS CATALOGUE 2007

SUSPENSION

サスペンション

サスペンション

NISMO S-tuneサスペンションについて …… 28

S-tuneサスペンションシステム適合表 …… 29

S-tuneサスペンションキット適合表 …… 30

補修用単品パーツ …… 34

スタビライザーキット …… 43

ストラットタワーバー …… 44



G-attack S-tune サスペンション

NISMO G-attackサスペンションのコンセプトは、

「車両が有するストローク量を最大限に活かしたスポーツサスペンションであること」です。

サスペンションの開発は、レーシングカーやストリートカー、さらにはサーキット走行やストリート走行など、

フィールドにより個々の目標性能に差はありますが、「ホイールベースやトレッド幅をはじめとするシャシー特性を把握し、

タイヤの使い方やサスペンションリンク&ブッシュの動き方を分析した後、

シャシーが有するストローク量を最大限に活用する」という点で一致しています。

NISMO G-attackサスペンションは、

レースで培ったサスペンション開発と同じ手法で開発されたサスペンションです。



G-attack S-tuneサスペンションキット

高速道路やワインディングでのスポーツ性能を向上させたラジアル
タイヤ用サスペンション

■ 全車種専用設計

車種ごとに異なるストローク量に対し、最適なバネレートと「伸び/縮み」のバランスが取れた減衰力を有するサスペンションを開発するため、外観だけでなく、オイル量やケース長、ロッド長をミリ単位で調整。細部にわたり車種専用設計を実施しました。また、ノーマル形状を選択することで、例えばストラット式ではオフセットスプリングレイアウトでストラットの傾斜による横力を相殺するなど、耐久性の向上とフリクションの低減を図っています。

■ 走行性能を重視した車高

重心高を下げ、最適なローダウン[※]を施すことでスポーツ走行性能の向上と十分なストローク量の確保を両立しています。十分なストローク量を確保することで、乗車人数が変化しても急激にサスペンション特性が変わることはありません。また、アッパーマウントにゴムブッシュを採用することで、サスペンションブッシュやボディへの負荷が低減され、車両コンディションの長期保持というメリットも生み出します。

注)車高は車種ごとに異なりますが、約20mm前後のローダウンとなります。

■ 乗り心地も重視

サスペンションが動き始める減衰力の微低速域は、ノーマル減衰力とほぼ同じとし、さらに初期特性に優れたバンブラバーを採用することで乗り心地の良いサスペンション特性を有しています。一方で、サスペンションに大きな入力がある領域(車両がロールする)だけ減衰力を上げることで、横揺れによる不安感を解消しています。

■ 全車種ABS対応

従来からのサスペンション開発ノウハウに加え、ABSユニットの分析結果をサスペンションセッティングにフィードバックすることで、サスペンションチューニングに起因するABSの早利き[※]を低減。一般道での急ブレーキや荒れた路面でも安心してブレーキが踏めます。

注)ABS作動バランスが崩れると、制動距離が長くなります。

■ ホイール&タイヤとのマッチング

タイヤに見合った推奨減衰力を取扱説明書に明記しています。車種専用のバネレートと減衰力を選定する上で、純正ホイール&タイヤセットからインチアップされた軽量高剛性鍛造ホイール「NISMO アルミロードホイールLM GT4&スポーツラジアルタイヤ」まで幅広いセットを想定してセッティングしていますので、ホイール&タイヤをチューニングされた車両でも違和感なく使用できます。

※S-tuneサスペンションは、非分解式のため、オーバーホールを受け付けておりません。ショックアブソーバーに補修品が設定されております。

■ S-tuneサスペンションシステムを設定

S-tuneサスペンションキットとNISMOスタビライザーキットをセットにした「S-tuneサスペンションシステム」を設定しています。サスペンションと同時にロール低減に効果的なスタビライザーをチューニングすることで、コーナリング時にも安定した車両姿勢を保つため、ドライバビリティが向上します。



※S-tuneサスペンションキットは、非アッセンブリータイプ(BNR32、BCNR33、BNR34用を除く)です。

エンジン関連
パーツ

サスペンション

ブレーキ

ホイール

インテリア

エクステリア

S-tuneサスペンションシステム

1年間保証 (S-tuneサスペンションのみ)

車名	適合車種	パーツナンバー	コード	税込価格	本体価格	パーツ情報	
						S-tuneサスペンションキット	スタビライザーキット
シルビア	S15全車 (オーテックバージョン車含む、バリエッタを除く)	53100-RSS50	—	157,500	150,000	53110-RSS55	54600-RSS50
スカイライン	R34 2WD HICAS付車 (標準スタビライザー無車を除く)	53100-RSR40	—	176,400	168,000	53110-RSR40	54600-RSR30
	V35 2WD、VQ35DE車	53100-RSV55	—	181,650	173,000	53110-RSV55	54600-RSZ30
	CPV35 全車	53100-RSV55	—	181,650	173,000	53110-RSV55	54600-RSZ30
スカイライン GT-R	BNR32 全車	5000S-RS580	—	231,000	220,000	5300S-RS580	54600-RSR25
	BCNR33 全車 ^{注)}	5000S-RSR35	—	231,000	220,000	5300S-RSR45	54600-RSR35
	BNR34 全車 ^{注)}	5000S-RSR45	—	231,000	220,000	5300S-RSR45	54600-RSR45
フェアレディZ	Z33 全車 (Version NISMOを除く)	53100-RSZ30	—	181,650	173,000	53110-RSZ30	54600-RSZ30
エルグランド	E51 2WD車 (4ドアのVDC装着車を除く)	53100-RS1E0	—	135,450	129,000	53110-RS1E0	54600-RS1E0
	E51 4WD車 (4ドアのVDC装着車を除く)	53100-RS1E1	—	135,450	129,000	53110-RS1E1	54600-RS1E0

※単品の詳細は、S-tuneサスペンションキット (p30~33)、スタビライザーキット (p43) の各ページをご覧ください。

注)リアショック減衰力調整のために、パーセルボードに穴開け加工が必要となります。純正オプションスピーカーおよび社外品スピーカー装着車は穴開け加工できない場合があります。



BCNR33、BNR34用



Z33用



E51用



エンジン関連
パーツ

サスペンション

ブレーキ

ホイール

インテリア

エクステリア

S-tuneサスペンションキット

1年間保証

車名	型式	適合車種	パーツナンバー	コード	税込価格	本体価格	パーツ情報			
								フロント	リア	
マーチ	K11 ^{注1)}	2WD車 (4WD、BOXを 除く)	53110-RSK10	—	81,900	78,000	ノーマル形状 減衰力固定式	減衰力 0.3m/sec時、 伸/圧 N (kgf)	1410/610 (144/62)	660/460 (67/47)
								バネ定数 N/mm (kgf/mm)	29.4 (3.0)	24.5 (2.5)
キューブ	Z11	2WD車 (キュービックを 除く)	53110-RS1Z0	—	92,715	88,300	ノーマル形状 減衰力固定式	車高変化代 mm	約-30	約-30
								減衰力 0.3m/sec時、 伸/圧 N (kgf)	778/472 (79/48)	651/321 (66/33)
シルビア 180SX	(R)S13	全車 (コンパチブル を除く)	53110-RSS30	—	102,900	98,000	ノーマル形状 減衰力固定式 ショートストロークタイプ フロントに強化ゴムアッパ マウント採用	バネ定数 N/mm (kgf/mm)	約-20	約-20
								減衰力 0.3m/sec時、 伸/圧 N (kgf)	27.0 (2.8)	36.0 (3.7)
シルビア 180SX	S14	全車	53110-RSS40	—	102,900	98,000	ノーマル形状 減衰力固定式 ショートストロークタイプ フロントに強化ゴムアッパ マウント採用	車高変化代 mm	988/445 (101/45)	667/352 (68/36)
								減衰力 0.3m/sec時、 伸/圧 N (kgf)	31.0 (3.2)	49.0 (5.0)
シルビア 180SX	S15	全車 (オーテックパー ジョン車含む、 バリエッタを 除く)	53110-RSS55	—	102,900	98,000	ノーマル形状 減衰力固定式 ショートストロークタイプ 強化ゴムアッパマウント付属 パンプラバーをウレタンに変更	バネ定数 N/mm (kgf/mm)	約-25	約-25
								減衰力 0.3m/sec時、 伸/圧 N (kgf)	1571/712 (160/73)	1441/611 (147/62)
スカイライン GT-R	BCNR33 ^{注3)}	全車	5300S-RSR45	—	178,500	170,000	アッセンブリータイプ 減衰力5段調整式 フロントのみ別置き リザーバータンク式	減衰力 (推奨位置) 0.3m/sec時、 伸/圧 N (kgf)	52.0 (5.3)	44.1 (4.5)
								バネ定数 N/mm (kgf/mm)	約-25	約-15
スカイライン GT-R	BNR34 ^{注3)}	全車	5300S-RSR45	—	178,500	170,000	アッセンブリータイプ 減衰力5段調整式 フロントのみ別置き リザーバータンク式	車高変化代 mm	2157/785 (220/80)	1765/834 (180/85)
								減衰力 (推奨位置) 0.3m/sec時、 伸/圧 N (kgf)	44.1 (4.5)	53.9 (5.5)
スカイライン GT-R	BNR32	全車	5300S-RS580	—	173,250	165,000	アッセンブリータイプ 減衰力5段調整式	車高変化代 mm	約-20	約-20
								減衰力 (推奨位置) 0.3m/sec時、 伸/圧 N (kgf)	52.0 (5.3)	44.1 (4.5)
スカイライン GT-R	BCNR33 ^{注3)}	全車	5300S-RSR45	—	178,500	170,000	アッセンブリータイプ 減衰力5段調整式 フロントのみ別置き リザーバータンク式	バネ定数 N/mm (kgf/mm)	約-20	約-15
								減衰力 (推奨位置) 0.3m/sec時、 伸/圧 N (kgf)	2108/1128 (215/115)	1422/686 (145/70)
スカイライン GT-R	BNR34 ^{注3)}	全車	5300S-RSR45	—	178,500	170,000	アッセンブリータイプ 減衰力5段調整式 フロントのみ別置き リザーバータンク式	車高変化代 mm	53.9 (5.5)	44.0 (4.5)
								減衰力 (推奨位置) 0.3m/sec時、 伸/圧 N (kgf)	2354/883 (240/90)	1716/686 (175/70)
スカイライン GT-R	BNR32	全車	5300S-RS580	—	173,250	165,000	アッセンブリータイプ 減衰力5段調整式	バネ定数 N/mm (kgf/mm)	約-20	約-15
								減衰力 (推奨位置) 0.3m/sec時、 伸/圧 N (kgf)	58.8 (6.0)	65.7 (6.7)
スカイライン GT-R	BCNR33 ^{注3)}	全車	5300S-RSR45	—	178,500	170,000	アッセンブリータイプ 減衰力5段調整式 フロントのみ別置き リザーバータンク式	車高変化代 mm	約-30	約-20
								減衰力 (推奨位置) 0.3m/sec時、 伸/圧 N (kgf)	58.8 (6.0)	65.7 (6.7)
スカイライン GT-R	BNR34 ^{注3)}	全車	5300S-RSR45	—	178,500	170,000	アッセンブリータイプ 減衰力5段調整式 フロントのみ別置き リザーバータンク式	バネ定数 N/mm (kgf/mm)	約-30	約-20
								減衰力 (推奨位置) 0.3m/sec時、 伸/圧 N (kgf)	58.8 (6.0)	65.7 (6.7)

※車高変化代は参考値です。車両の個体差、装備、グレード等によって、±10mm程度変化します。

注1) マーチはローダウンさせた場合に、リアアクスルビームが右側に片寄り、タイヤの位置がずれます。また、ワイドタイヤ装着時にタイヤとフェンダーが干渉する恐れがありますので、NISMOバリアブルパナールロッド(55130-RS261 NISMO取扱品)とセットでご使用いただくことをお勧めします。なお、標準装着品、NISMOヴェルティナマフラー以外のマフラーはバリアブルパナールロッドと干渉する場合がありますので、ご注意ください。

注2) 12SR、15SR-Aに装着の場合、車高変化代はほとんどありません。

注3) リアショック減衰力調整のために、パーセルボードに穴開け加工が必要となります。純正オプションスピーカーおよび社外品スピーカー装着車は穴開け加工できない場合があります。



K12用



Z11用^{注)}



S15用^{注)}



BNR32用



BCNR33、BNR34用

注) 実際の商品はアッセンブリーではありません。

エンジン関連
パーツ

サスペンション

ブレーキ

ホイール

インテリア

エクステリア

車名	型式	適合車種	パーツナンバー	コード	税込価格	本体価格	パーツ情報			
								フロント	リア	
スカイライン	R32	2WD車 (1800cc、寒冷地仕様を除く)	53110-RSR20	—	120,750	115,000	ノーマル形状 減衰力4段調整式 ショートストロークタイプ	減衰力(推奨位置) 0.3m/sec時、 伸/圧 N (kgf)	4段目 1528 / 521 (156/53)	3段目 1343 / 518 (137/53)
								バネ定数 N/mm (kgf/mm)	52.0 (5.3)	38.2 (3.9)
								車高変化代 mm	約-20	約-15
	R33	2WD車 (RB20Eを除く)	53110-RSR30	—	120,750	115,000	ノーマル形状 減衰力4段調整式 ショートストロークタイプ	減衰力(推奨位置) 0.3m/sec時、 伸/圧 N (kgf)	4段目 1459 / 751 (149/77)	4段目 1663 / 442 (170/45)
								バネ定数 N/mm (kgf/mm)	52.0 (5.3)	47.1 (4.8)
								車高変化代 mm	約-20	約-15
	R34	2WD HICAS付車	53110-RSR40	—	120,750	115,000	ノーマル形状 減衰力4段調整式 ショートストロークタイプ	減衰力(推奨位置) 0.3m/sec時、 伸/圧 N (kgf)	3段目 1454 / 714 (148/73)	3段目 1039 / 417 (106/43)
								バネ定数 N/mm (kgf/mm)	62.8 (6.4)	45.1 (4.6)
								車高変化代 mm	約-30	約-30
	V35	2WD車 (VQ35DEを除く)	53110-RSV50	—	96,600	92,000	ノーマル形状 減衰力固定式	減衰力 0.3m/sec時、 伸/圧 N (kgf)	2109/746 (215/76)	1188/617 (121/63)
バネ定数 N/mm (kgf/mm)								約-20	約-20	
2WD VQ35DE車		53110-RSV55	—	130,200	124,000	ノーマル形状 減衰力固定式 ショートストロークタイプ	減衰力 0.3m/sec時、 伸/圧 N (kgf)	2295/1115 (234.0/114.0)	1306/829 (133.0/85.0)	
							バネ定数 N/mm (kgf/mm)	78.0 (8.0)	88.0 (9.0)	
CPV35	全車	53110-RSV55	—	130,200	124,000	ノーマル形状 減衰力固定式 ショートストロークタイプ	減衰力 0.3m/sec時、 伸/圧 N (kgf)	2295/1115 (234.0/114.0)	1306/829 (133.0/85.0)	
							バネ定数 N/mm (kgf/mm)	78.0 (8.0)	88.0 (9.0)	
フェアレディZ	Z33	全車 (Version NISMOを除く)	53110-RSZ30	—	130,200	124,000	ノーマル形状 減衰力固定式 ショートストロークタイプ	減衰力 0.3m/sec時、 伸/圧 N (kgf)	2636/1229 (269/125)	1700/1000 (173/102)
								バネ定数 N/mm (kgf/mm)	79.0 (8.1)	87.0 (8.9)
								車高変化代 mm	約-10	約-10
ウイングロード	Y12	2WD 全車	53110-RS2Y0	—	93,870	89,400	ノーマル形状 減衰力固定式	減衰力 0.3m/sec時、 伸/圧 N (kgf)	1531/550 (156/56)	756/311 (77/34)
								バネ定数 N/mm (kgf/mm)	37.0 (3.8)	52.0 (5.3)
								車高変化代 mm	約-25	約-20
プリメーラ	P12 ※セダン・ワゴン 共通	QR20DE 2WD車 (4WD車は不可) SR20VE 2WD車 QG18DE 2WD車	53110-RSP20	—	101,850	97,000	ノーマル形状 減衰力固定式	減衰力 0.3m/sec時、 伸/圧 N (kgf)	1600/630 (163/64)	1400/670 (143/68)
								バネ定数 N/mm (kgf/mm)	30.4 (3.1)	54.9 (5.6)
								車高変化代 mm	約-30/約-30	約-20/約-25
								減衰力 0.3m/sec時、 伸/圧 N (kgf)	約-25/約-25	約-10/約-15

※車高変化代は参考値です。車両の個体差、装備、グレード等によって、±10mm程度変化します。



R34用^{注)}



V35用^{注)}



Z33用

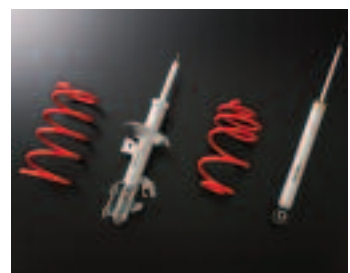

Y12用

注)実際の商品はアセンブリーではありません。

エンジン関連
パーツ

サスペンション

ブレーキ

ホイール

インテリア

エクステリア

S-tuneサスペンションキット

車名	型式	適合車種	パーツナンバー	コード	税込価格	本体価格	パーツ情報			
								フロント	リア	
ステーシア	WC34	2WD車	53110-RSC40	—	120,750	115,000	ノーマル形状 減衰力固定式 ショートストロークタイプ	減衰力 0.3m/sec時、 伸/圧 N (kgf)	1150/ 390 (117/40)	1170 / 500 (119/51)
		4WD A/T車	53110-RSC45	—	110,250	105,000	ノーマル形状 減衰力固定式 ショートストロークタイプ	バネ定数 N/mm (kgf/mm)	39.2 (4.0)	46.1 (4.7)
	4WD M/T車 (RB25DET) または 260RS (RB26DETT)	53110-RSC47	—	155,400	148,000	ノーマル形状 減衰力4段調整式	車高変化代 mm	2段目 1800/ 720 (184/73)	2段目 1540 / 660 (157/67)	
							減衰力 0.3m/sec時、 伸/圧 N (kgf)	58.9 (6.0)	62.3 (6.4)	
	M35	2WD車	53110-RSM50	—	96,600	92,000	ノーマル形状 減衰力固定式	バネ定数 N/mm (kgf/mm)	約—20	約—20
		4WD車 (AR-Xを除く)	53110-RSM55	—	96,600	92,000	ノーマル形状 減衰力固定式	車高変化代 mm	2511/838 (256/86)	2642/1116 (270/114)
セレナ	C24	ガソリンエンジン車 (寒冷地仕様、 4WD含む) ^{注4)}	53110-RS4C0	—	105,000	100,000	ノーマル形状 減衰力固定式	減衰力 0.3m/sec時、 伸/圧 N (kgf)	1660/650 (169/66)	930/490 (95/50)
	C25	2WD車	53110-RS5C0	—	105,315	100,300	ノーマル形状 減衰力固定式	バネ定数 N/mm (kgf/mm)	32.0 (3.3)	112.0 (11.4)
プレサージュ	U31	2WD QR25DE車 (~'06/5)	53110-RS1U0	—	103,950	99,000	ノーマル形状 減衰力固定式	車高変化代 mm	1281/618 (131/63)	1321/547 (135/56)
		4WD QR25DE車 (~'06/5)	53110-RS1U5	—	103,950	99,000	ノーマル形状 減衰力固定式	減衰力 0.3m/sec時、 伸/圧 N (kgf)	38.0 (3.9)	72.0 (7.3)
							バネ定数 (kgf/mm)	約—25	約—20	
							車高変化代 mm	1680/780 (171/80)	2457/1035 (250/106)	
							減衰力 0.3m/sec時、 伸/圧 N (kgf)	38.0 (3.9)	72.0 (7.3)	
							バネ定数 N/mm (kgf/mm)	約—25	約—20	
							車高変化代 mm	1680/780 (171/80)	2796/1197 (285/122)	
							減衰力 0.3m/sec時、 伸/圧 N (kgf)	38.0 (3.9)	86.0 (8.8)	
							バネ定数	約—25	約—20	

※車高変化代は参考値です。車両の個体差、装備、グレード等によって、±10mm程度変化します。
注4) アクティブダンパーサスペンション装着車を除きます。



WC34 4WD (A/T) 用^{注)}



M35 (4WD) 用



C25用



U31用^{注)}

注) 実際の商品はアッセンブリーではありません。

エンジン関連
パーツ

サスペンション

ブレーキ

ホイール

インテリア

エクステリア

車名	型式	適合車種	パーツナンバー	コード	税込価格	本体価格	パーツ情報			
								フロント	リア	
ムラーノ	Z50 <small>注5)</small>	2.5L車	53110-RS0Z5	—	105,000	100,000	ノーマル形状 減衰力固定式	減衰力 0.3m/sec時、 伸/圧 N (kgf)	2368/802 (241.4/81.8)	2457/1035 (250.0/105.5)
								バネ定数 N/mm (kgf/mm)	43.0 (4.4)	85.0 (8.7)
		3.5L車	53110-RS0Z6	—	105,000	100,000	ノーマル形状 減衰力固定式	車高変化代 mm 減衰力 0.3m/sec時、 伸/圧 N (kgf)	2368/802 (241.4/81.8)	2457/1035 (250.0/105.5)
								バネ定数 N/mm (kgf/mm)	約-30	約-30
エルグランド	E50	ガソリンエンジン車 (寒冷地仕様、 4WD含む) <small>注6)</small>	53110-RS0E0	—	105,000	100,000	ノーマル形状 減衰力固定式 ・4~6名乗車での快適性を重視 したセッティング	車高変化代 mm 減衰力 0.3m/sec時、 伸/圧 N (kgf)	2040/600 (208/61)	1910/970 (195/99)
								バネ定数 N/mm (kgf/mm)	約-30	約-35
		ディーゼルエンジン車 (寒冷地仕様、 4WD含む) <small>注6)</small>	53110-RS0E1	—	105,000	100,000	ノーマル形状 減衰力固定式 ・4~6名乗車での快適性を重視 したセッティング	車高変化代 mm 減衰力 0.3m/sec時、 伸/圧 N (kgf)	2040/600 (208/61)	1910/970 (195/99)
								バネ定数 N/mm (kgf/mm)	約-30	約-35
E51	2WD車 (~'03/5) (4ドアのVDC 装着車を除く) <small>注7)</small>	53110-RS1E0	—	98,700	94,000	ノーマル形状 減衰力固定式	減衰力 0.3m/sec時、 伸/圧 N (kgf)	1641/736 (167/75)	2113/803 (216/82)	
							バネ定数 N/mm (kgf/mm)	45.0 (4.6)	93.0 (9.5)	
		4WD車 (~'03/5) (4ドアのVDC 装着車を除く) <small>注7)</small>	53110-RS1E1	—	98,700	94,000	ノーマル形状 減衰力固定式	車高変化代 mm 減衰力 0.3m/sec時、 伸/圧 N (kgf)	1641/736 (167/75)	2113/803 (216/82)
								バネ定数 N/mm (kgf/mm)	45.0 (4.6)	93.0 (9.5)
E51								ハイウェイスター: 約-20 上記以外:約-30	ハイウェイスター: 約-25 上記以外:約-35	
								ハイウェイスター: 約-20 上記以外:約-30	ハイウェイスター: 約-25 上記以外:約-35	
エクストレイル	T30	4WD QR20DE車	53110-RS0T0	—	113,400	108,000	ノーマル形状 減衰力固定式	車高変化代 mm 減衰力 0.3m/sec時、 伸/圧 N (kgf)	1178/483 (120/49)	686/414 (70/42)
								バネ定数 N/mm (kgf/mm)	約-25	約-20
		4WD SR20VET車	53110-RS0T1	—	113,400	108,000	ノーマル形状 減衰力固定式	車高変化代 mm 減衰力 0.3m/sec時、 伸/圧 N (kgf)	1178/483 (120/49)	686/414 (70/42)
								バネ定数 N/mm (kgf/mm)	約-25	約-20

※車高変化代は参考値です。車両の個体差、装備、グレード等によって、±10mm程度変化します。

注5)リアスプリング交換時にマフラーの中間パイプを取り外す必要があります。

注6) アクティブダンパー車に装着した場合はアクティブダンパー機能は損なわれます。

注7) '03/5以降生産の純正スタビライザー装着車とは相性が悪く、適合不可としております。NISMOスタビライザーキットとセットでのご使用は可能です。



Z50用



T30用^{注)}

注) 実際の商品はアセンブリーではありません。

エンジン関連
パーツ

サスペンション

ブレーキ

ホイール

インテリア

エクステリア

S-tuneサスペンションキット 補修用単品パーツ

マーチ (K11)

53110-RSK10用

図中番号	品名	パーツナンバー	コード	税込価格	本体価格	1台あたり必要数
1	フロントストラット(右)	54302-RSK10	—	19,950	19,000	1
1	フロントストラット(左)	54303-RSK10	—	19,950	19,000	1
2	フロントスプリング	54010-RSK10	—	9,450	9,000	2
3	フロントダストカバー	54055-41B00	—	日産純正部品	日産純正部品	2
4	フロントバンブラバー	54050-41B01	—	日産純正部品	日産純正部品	2
5	フロントスプリングアッパーシート	54038-01B10	—	日産純正部品	日産純正部品	2
6	ベアリング	54325-41B01	—	日産純正部品	日産純正部品	2
7	フロントアッパーマウント	54320-41B03	—	日産純正部品	日産純正部品	2
8	ハーネスブラケット	54346-RS261	—	1,050	1,000	4
9	リアショックアブソーバー	56210-RSK10	—	11,550	11,000	2
10	リアスプリング	55020-RSK11	—	9,450	9,000	2

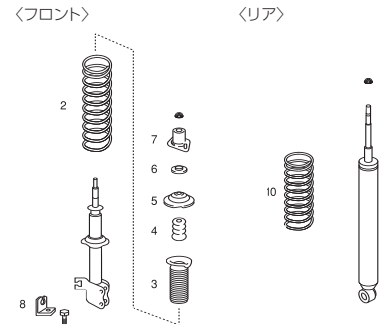

マーチ (K12)

53110-RSK20用

図中番号	品名	パーツナンバー	コード	税込価格	本体価格	1台あたり必要数
1	フロントストラット(右)	54302-RSK21	—	19,950	19,000	1
1	フロントストラット(左)	54303-RSK21	—	19,950	19,000	1
2	フロントスプリング	54010-RSK20	—	9,450	9,000	2
3	リアショックアブソーバー	56210-RSK21	—	14,700	14,000	2
4	リアスプリング	55020-RSK20	—	9,450	9,000	2

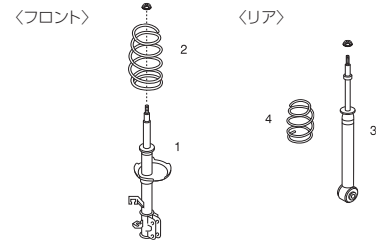

キューブ (Z11)

53110-RS1Z0用

図中番号	品名	パーツナンバー	コード	税込価格	本体価格	1台あたり必要数
1	フロントストラット(右)	54302-RS1Z0	—	21,000	20,000	1
1	フロントストラット(左)	54303-RS1Z0	—	21,000	20,000	1
2	フロントスプリング	54010-RS1Z0	—	10,500	10,000	2
3	リアショックアブソーバー	56210-RSK20	—	14,700	14,000	2
4	リアスプリング	55020-RS1Z1	—	10,500	10,000	2

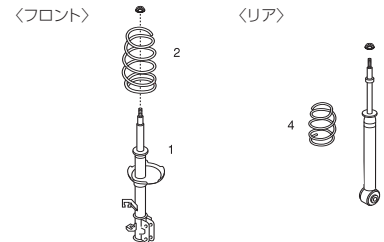

ウイングロード (Y12)

53110-RS2Y0用

図中番号	品名	パーツナンバー	コード	税込価格	本体価格	1台あたり必要数
1	フロントストラット(右)	54302-RS2Y0	—	21,000	20,000	1
1	フロントストラット(左)	54303-RS2Y0	—	21,000	20,000	1
2	フロントスプリング	54010-RS2Y0	—	10,500	10,000	2
3	リアショックアブソーバー	56210-RS2Y0	—	15,750	15,000	2
4	リアスプリング	55020-RS2Y0	—	10,500	10,000	2

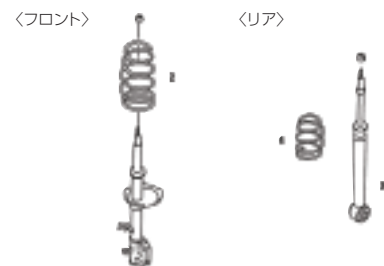

フェアレディZ (Z33)

53110-RSZ30用

図中番号	品名	パーツナンバー	コード	税込価格	本体価格	1台あたり必要数
1	フロントショックアブソーバー(右)	56110-RSZ30	—	22,050	21,000	1
1	フロントショックアブソーバー(左)	56111-RSZ30	—	22,050	21,000	1
2	フロントスプリング	54010-RSZ32	—	11,550	11,000	2
3	フロントダストブーツ	54050-AQ300	—	日産純正部品	日産純正部品	2
4	ナット	01223-00301	—	日産純正部品	日産純正部品	2
5	リアショックアブソーバー	56210-RSZ30	—	18,900	18,000	2
6	リアスプリング	55020-RSZ32	—	15,750	15,000	2
7	ナット	55269-4U000	—	日産純正部品	日産純正部品	2

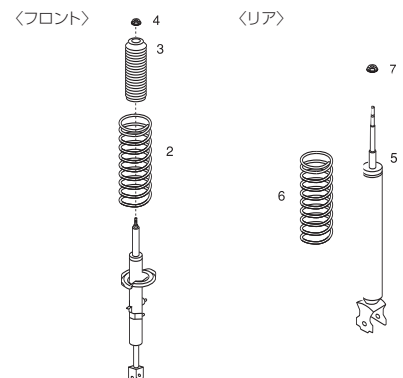

※補修用パーツは、S-tuneサスペンション専用です。ノーマルサスペンション、他社製サスペンションと組み合わせてのご使用はできません。

シルビア(S13)、180SX(RS13)

53110-RSS30用

図中番号	品名	パーツナンバー	コード	税込価格	本体価格	1台あたり必要数
1	フロントストラット(右)	54302-RSS30	—	18,900	18,000	1
1	フロントストラット(左)	54303-RSS30	—	18,900	18,000	1
2	フロントスプリング	54010-RSS31	—	8,400	8,000	2
3	フロントスプリングアッパーシート(右)	54040-71L00	—	日産純正部品	日産純正部品	1
3	フロントスプリングアッパーシート(左)	54041-71L00	—	日産純正部品	日産純正部品	1
4	ワッシャー	54085-35F00	—	日産純正部品	日産純正部品	2
5	フロントアッパーマウント	54320-RS520	—	7,350	7,000	2
6	リアショックアブソーバー	56210-RSS30	—	12,600	12,000	2
7	リアスプリング	55020-RSS31	—	10,500	10,000	2
8	リアバンブラバー	54050-19U10	—	日産純正部品	日産純正部品	2
9	アッパーマウントブッシュ ロア	56218-33P00	—	日産純正部品	日産純正部品	2
10	リアスプリングラバーシート	55034-35F10	—	日産純正部品	日産純正部品	2
11	リアアッパーマウントブラケット	55322-35F11	—	日産純正部品	日産純正部品	2
12	アッパーマウントブッシュ アッパー	56217-33P00	—	日産純正部品	日産純正部品	2
13	ワッシャー	56113-4U000	—	日産純正部品	日産純正部品	2

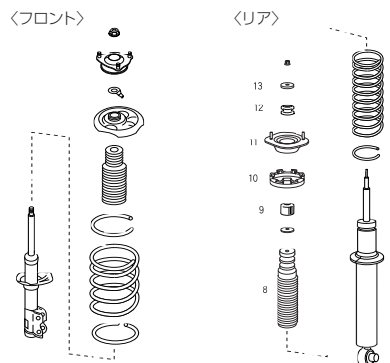

エンジン関連
パーツ

サスペンション

シルビア(S14)

53110-RSS40用

図中番号	品名	パーツナンバー	コード	税込価格	本体価格	1台あたり必要数
1	フロントストラット(右)	54302-RSS40	—	18,900	18,000	1
1	フロントストラット(左)	54303-RSS40	—	18,900	18,000	1
2	フロントスプリング	54010-RSS40	—	8,610	8,200	2
3	フロントスプリングアッパーシート(右)	54040-71L00	—	日産純正部品	日産純正部品	1
3	フロントスプリングアッパーシート(左)	54041-71L00	—	日産純正部品	日産純正部品	1
4	ワッシャー	54085-35F00	—	日産純正部品	日産純正部品	2
5	フロントアッパーマウント	54320-RS520	—	7,350	7,000	2
6	リアショックアブソーバー	56210-RSS40	—	12,600	12,000	2
7	リアスプリング	55020-RSS41	—	14,175	13,500	2
8	リアバンブラバー	54050-19U10	—	日産純正部品	日産純正部品	2
9	アッパーマウントブッシュ ロア	56218-33P00	—	日産純正部品	日産純正部品	2
10	リアスプリングラバーシート	55034-60U05	—	日産純正部品	日産純正部品	2
11	リアアッパーマウントブラケット	55322-70T00	—	日産純正部品	日産純正部品	2
12	アッパーマウントブッシュ アッパー	56217-33P00	—	日産純正部品	日産純正部品	2
13	ワッシャー	56113-4U000	—	日産純正部品	日産純正部品	2

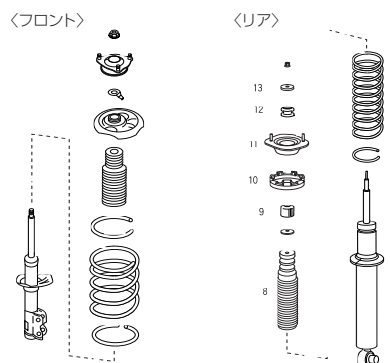

ブレーキ

ホイール

シルビア(S15)

53110-RSS55用

図中番号	品名	パーツナンバー	コード	税込価格	本体価格	1台あたり必要数
1	フロントストラット(右)	54302-RNS50	—	18,900	18,000	1
1	フロントストラット(左)	54303-RNS50	—	18,900	18,000	1
2	フロントスプリング	54010-RNS50	—	8,610	8,200	2
3	フロントバンブラバー	54050-69F00	—	日産純正部品	日産純正部品	2
4	フロントスプリングアッパーシート(右)	54040-71L00	—	日産純正部品	日産純正部品	1
4	フロントスプリングアッパーシート(左)	54041-71L00	—	日産純正部品	日産純正部品	1
5	ワッシャー	54085-35F00	—	日産純正部品	日産純正部品	2
6	フロントアッパーマウント	54320-RS520	—	7,350	7,000	2
7	リアショックアブソーバー	56210-RNS50	—	12,600	12,000	2
8	リアスプリング	55020-RNS51	—	14,175	13,500	2
9	リアバンブラバー	54050-19U10	—	日産純正部品	日産純正部品	2
10	アッパーマウントブッシュ ロア	56218-33P00	—	日産純正部品	日産純正部品	2
11	リアスプリングラバーシート	55034-60U05	—	日産純正部品	日産純正部品	2
12	リアアッパーマウントブラケット	55322-70T00	—	日産純正部品	日産純正部品	2
13	アッパーマウントブッシュ アッパー	56217-33P00	—	日産純正部品	日産純正部品	2
14	ワッシャー	56113-4U000	—	日産純正部品	日産純正部品	2

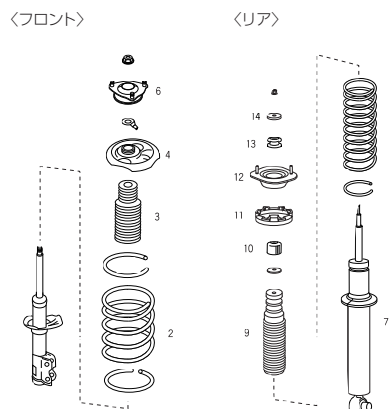

インテリア

エクステリア

※補修用パーツは、S-tuneサスペンション専用です。ノーマルサスペンション、他社製サスペンションと組み合わせてのご使用はできません。

S-tuneサスペンションキット 補修用単品パーツ

スカイライン(R32)

53110-RSR20用

図中番号	品名	パーツナンバー	コード	税込価格	本体価格	1台あたり必要数
1	フロントショックアブソーバー	56110-RSR20	—	22,050	21,000	2
2	フロントスプリング	54010-RSR20	—	8,925	8,500	2
3	フロントバンブラバー	54050-RN010	—	2,100	2,000	2
4	フロントダストカバー	54055-33P20	—	日産純正部品	日産純正部品	2
5	フロントバンブラバーカバー	55248-15U00	—	日産純正部品	日産純正部品	2
6	フロントスプリングラバーシート	54034-01U00	—	日産純正部品	日産純正部品	2
7	アッパーマウントブッシュ ロア	56218-33P00	—	日産純正部品	日産純正部品	4
8	フロントアッパーマウントブラケット	56115-01U01	—	日産純正部品	日産純正部品	2
9	アッパーマウントブッシュ アッパー	56217-33P00	—	日産純正部品	日産純正部品	4
10	ワッシャー	56113-4U000	—	日産純正部品	日産純正部品	4
11	リアショックアブソーバー	56210-RSR20	—	19,950	19,000	2
12	リアスプリング	55020-RSR20	—	8,400	8,000	2
13	リアバンブラバー	54050-19U10	—	日産純正部品	日産純正部品	2
14	リアスプリングラバーシート	55034-71L10	—	日産純正部品	日産純正部品	2
15	リアアッパーマウントブラケット	55322-35F11	—	日産純正部品	日産純正部品	2

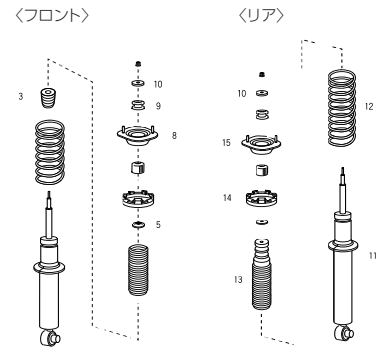

スカイライン(R33)

53110-RSR30用

図中番号	品名	パーツナンバー	コード	税込価格	本体価格	1台あたり必要数
1	フロントショックアブソーバー	56110-RSR30	—	22,050	21,000	2
2	フロントスプリング	54010-RSR30	—	9,450	9,000	2
3	フロントバンブラバー	54050-RN010	—	2,100	2,000	2
4	フロントダストカバー	54055-33P20	—	日産純正部品	日産純正部品	2
5	フロントバンブラバーカバー	55248-15U00	—	日産純正部品	日産純正部品	2
6	フロントスプリングラバーシート	54034-01U00	—	日産純正部品	日産純正部品	2
7	アッパーマウントブッシュ ロア	56218-33P00	—	日産純正部品	日産純正部品	4
8	フロントアッパーマウントブラケット(右)	56115-15U00	—	日産純正部品	日産純正部品	1
8	フロントアッパーマウントブラケット(左)	56116-15U00	—	日産純正部品	日産純正部品	1
9	アッパーマウントブッシュ アッパー	56217-33P00	—	日産純正部品	日産純正部品	4
10	ワッシャー	56113-4U000	—	日産純正部品	日産純正部品	4
11	リアショックアブソーバー	56210-RSR30	—	19,950	19,000	2
12	リアスプリング	55020-RSR31	—	14,700	14,000	2
13	リアバンブラバー	54050-19U10	—	日産純正部品	日産純正部品	2
14	リアスプリングラバーシート	55034-60U05	—	日産純正部品	日産純正部品	2
15	リアアッパーマウントブラケット	55322-70T00	—	日産純正部品	日産純正部品	2

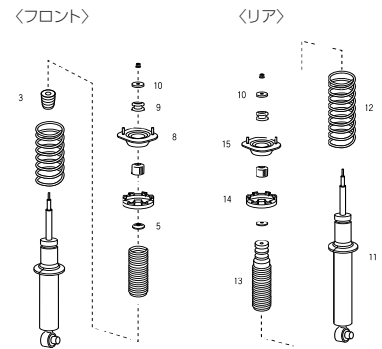

スカイライン(R34)

53110-RSR40用

図中番号	品名	パーツナンバー	コード	税込価格	本体価格	1台あたり必要数
1	フロントショックアブソーバー	56110-RSR43	—	22,050	21,000	2
2	フロントスプリング	54010-RSR47	—	10,500	10,000	2
3	フロントバンブラバー	54050-RN010	—	2,100	2,000	2
4	フロントダストカバー	54055-33P20	—	日産純正部品	日産純正部品	2
5	フロントバンブラバーカバー	55248-15U00	—	日産純正部品	日産純正部品	2
6	フロントスプリングラバーシート	54034-01U00	—	日産純正部品	日産純正部品	2
7	アッパーマウントブッシュ ロア	56218-33P00	—	日産純正部品	日産純正部品	4
8	フロントアッパーマウントブラケット(右)	56115-15U00	—	日産純正部品	日産純正部品	1
8	フロントアッパーマウントブラケット(左)	56116-15U00	—	日産純正部品	日産純正部品	1
9	アッパーマウントブッシュ アッパー	56217-33P00	—	日産純正部品	日産純正部品	4
10	ワッシャー	56113-4U000	—	日産純正部品	日産純正部品	4
11	リアショックアブソーバー	56210-RSR43	—	19,950	19,000	2
12	リアスプリング	55020-RSR47	—	15,750	15,000	2
13	リアバンブラバー	54050-19U10	—	日産純正部品	日産純正部品	2
14	リアスプリングラバーシート	55034-60U05	—	日産純正部品	日産純正部品	2
15	リアアッパーマウント	55322-70T00	—	日産純正部品	日産純正部品	2

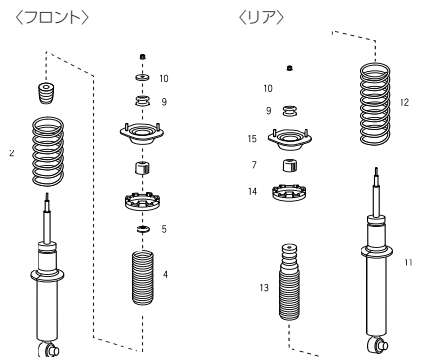

※補修用パーツは、S-tuneサスペンション専用です。ノーマルサスペンション、他社製サスペンションと組み合わせてのご使用はできません。

スカイライン (V35) 注)

53110-RSV50用

図中番号	品名	パーツナンバー	コード	税込価格	本体価格	1台あたり必要数
1	フロントショックアブソーバー(右)	56110-RSV50	—	22,050	21,000	1
1	フロントショックアブソーバー(左)	56111-RSV50	—	22,050	21,000	1
2	フロントスプリング	54010-RSV50	—	11,550	11,000	2
3	ナット	01223-00301	—	日産純正部品	日産純正部品	2
4	リアショックアブソーバー	56210-RSV50	—	18,900	18,000	2
5	リアスプリング	55020-RSV51	—	11,550	11,000	2
6	ナット	55269-4U000	—	日産純正部品	日産純正部品	2

注) VQ35DEエンジン搭載車を除く。

〈フロント〉

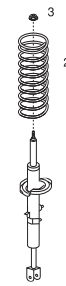

〈リア〉

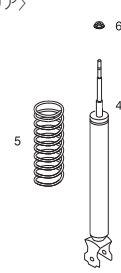

エンジン関連
パーツ

スカイライン (V35) 注)、スカイラインクーペ (CPV35)

53110-RSV55用

図中番号	品名	パーツナンバー	コード	税込価格	本体価格	1台あたり必要数
1	フロントショックアブソーバー(右)	56110-RSV55	—	22,050	21,000	1
1	フロントショックアブソーバー(左)	56111-RSV55	—	22,050	21,000	1
2	フロントスプリング	54010-RSV55	—	11,550	11,000	2
3	ナット	01223-00301	—	日産純正部品	日産純正部品	2
4	リアショックアブソーバー	56210-RSV55	—	18,900	18,000	2
5	リアスプリング	55020-RSV55	—	15,750	15,000	2
6	ナット	55269-4U000	—	日産純正部品	日産純正部品	2

注) VQ35DEエンジン搭載車。

〈フロント〉

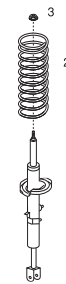

〈リア〉

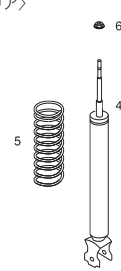

サスペンション

スカイラインGT-R (BNR32)

5300S-RS580用

図中番号	品名	パーツナンバー	コード	税込価格	本体価格	1台あたり必要数
1	フロントショックアブソーバー	5611S-RS580	—	29,400	28,000	2
2	フロントスプリング	5401S-RS580	—	18,900	18,000	2
3	パンブラバー	54050-RS580	—	2,625	2,500	2
4	ワッシャー	56113-RS580	—	840	800	2
5	フロントダストブーツ	54055-RS580	—	1,050	1,000	2
6	フロントスプリングラバーシート	55034-RSR46	—	1,260	1,200	2
7	アッパーマウントブッシュ	56218-RSR45	—	840	800	8
8	フロントアッパーマウントブラケット	56115-RSR46	—	8,925	8,500	2
9	アッパーマウントブッシュカラー	55323-RSR45	—	840	800	4
10	ナット	01225-RSR45	—	315	300	8
11	アジャスター	56111-RS580	—	1,260	1,200	1
12	リアショックアブソーバー	5621S-RS580	—	29,400	28,000	2
13	リアスプリングラバーシート ロア	55034-RSR45	—	1,260	1,200	2
14	リアスプリング	5502S-RS580	—	19,950	19,000	2
15	パンブラバー	55050-RSR45	—	2,625	2,500	2
16	ワッシャー	56113-RS581	—	840	800	2
17	リアダストブーツ	54055-RS581	—	2,625	2,500	2
18	ワッシャー	56113-RS582	—	840	800	2
19	リアスプリングラバーシートアッパー	55034-RS580	—	1,260	1,200	2
20	リアアッパーマウントブラケット	55322-RS583	—	8,925	8,500	2
21	スペーサー	55322-RS581	—	2,625	2,500	2
	リアアッパーマウントブラケット	55322-RS580	—	—	—	2

〈フロント〉

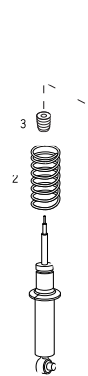

〈リア〉

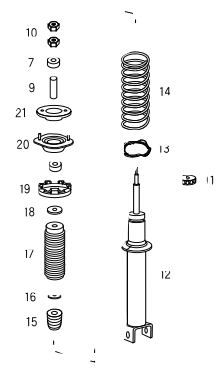

ブレーキ

ホイール

インテリア

エクステリア

※補修用パーツは、S-tuneサスペンション専用です。ノーマルサスペンション、他社製サスペンションと組み合わせてのご使用はできません。

S-tuneサスペンションキット 補修用単品パーツ

スカイラインGT-R (BCNR33、BNR34)

5300S-RSR45用

図中番号	品名	パーツナンバー	コード	税込価格	本体価格	1台あたり必要数
1	スパイラルチューブ	14460-RSR46	—	315	300	2
2	クランプ	14464-45V13	—	日産純正部品	日産純正部品	2
3	クリップ	41184-RS595	—	2,415	2,300	2
4	フロントショックアブソーバー(右)	5611S-RSR45-0R	—	29,400	28,000	1
4	フロントショックアブソーバー(左)	5611S-RSR45-0L	—	29,400	28,000	1
5	スプリングラバーシート ロア	55034-RSR45	—	1,260	1,200	4
6	フロントスプリング	5401S-RSR46	—	18,900	18,000	2
7	フロントバンブラバー	54050-RSR45	—	2,100	2,000	2
8	ワッシャー	56113-RS581	—	840	800	2
9	フロントダストブーツ	54055-RSR47	—	1,050	1,000	2
10	ダストブーツキャップ	55248-RSR45	—	840	800	2
11	ワッシャー	56113-RS582	—	840	800	4
12	スプリングラバーシート アッパー	55034-RSR46	—	1,260	1,200	2
13	アッパーマウントブッシュ	56218-RSR45	—	840	800	8
14	フロントアッパーマウントブラケット	56115-RSR46	—	8,925	8,500	2
15	アッパーマウントブッシュカラー	55323-RSR45	—	840	800	4
16	ナット	01225-RSR45	—	315	300	8
17	アジャスター	56211-RSR46	—	2,993	2,850	1
18	リアショックアブソーバー	5621S-RSR45	—	29,400	28,000	2
19	リアスプリング	5502S-RSR46	—	19,950	19,000	2
20	リアバンブラバー	55050-RSR45	—	2,625	2,500	2
21	ワッシャー	56113-RSR47	—	840	800	2
22	リアダストブーツ	54055-RSR46	—	2,625	2,500	2
23	リアアッパーマウントブラケット	55322-RSR45	—	8,925	8,500	2

〈フロント〉

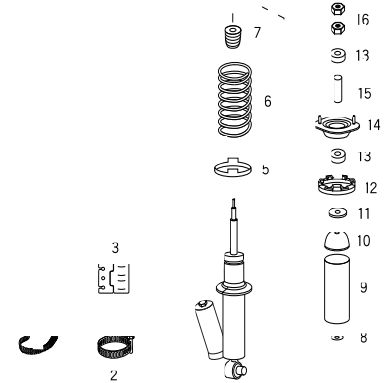

〈リア〉

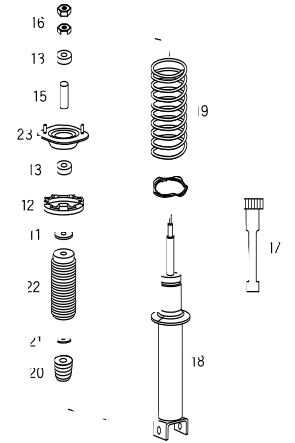

ステージア (M35)

53110-RSM50用

図中番号	品名	パーツナンバー	コード	税込価格	本体価格	1台あたり必要数
1	フロントショックアブソーバー(右)	56110-RSM50	—	22,050	21,000	1
1	フロントショックアブソーバー(左)	56111-RSM50	—	22,050	21,000	1
2	フロントスプリング	54010-RSM50	—	11,550	11,000	2
3	フロントダストブーツ	54050-AQ300	—	日産純正部品	日産純正部品	2
4	ナット	01223-00301	—	日産純正部品	日産純正部品	2
5	リアショックアブソーバー	56210-RSM50	—	18,900	18,000	2
6	リアスプリング	55020-RSM50	—	11,550	11,000	2
7	ナット	55269-4U000	—	日産純正部品	日産純正部品	2

〈フロント〉



〈リア〉

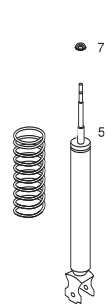

53110-RSM55用

図中番号	品名	パーツナンバー	コード	税込価格	本体価格	1台あたり必要数
1	フロントショックアブソーバー(右)	56110-RSM55	—	22,050	21,000	1
1	フロントショックアブソーバー(左)	56111-RSM55	—	22,050	21,000	1
2	フロントスプリング	54010-RSM55	—	11,550	11,000	2
3	ナット	01223-00301	—	日産純正部品	日産純正部品	2
4	リアショックアブソーバー	56210-RSM55	—	18,900	18,000	2
5	リアスプリング	55020-RSM55	—	11,550	11,000	2
6	ナット	55269-4U000	—	日産純正部品	日産純正部品	2

〈フロント〉



〈リア〉

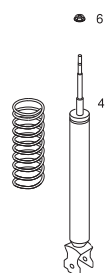

※補修用パーツは、S-tuneサスペンション専用です。ノーマルサスペンション、他社製サスペンションと組み合わせてのご使用はできません。

ステージア (WC34)

53110-RSC40用

図中番号	品名	パーツナンバー	コード	税込価格	本体価格	1台あたり必要数
1	フロントストラット(右)	54302-RSC41	—	18,900	18,000	1
1	フロントストラット(左)	54303-RSC41	—	18,900	18,000	1
2	フロントスプリング	54010-RSC41	—	8,610	8,200	2
3	フロントバンブラバー	54050-69F00	—	日産純正部品	日産純正部品	2
4	フロントスプリングアッパーシート(右)	54040-70T00	—	日産純正部品	日産純正部品	1
4	フロントスプリングアッパーシート(左)	54041-70T00	—	日産純正部品	日産純正部品	1
5	ワッシャー	54085-5L600	—	日産純正部品	日産純正部品	2
6	フロントアッパーマウント	54320-5L600	—	日産純正部品	日産純正部品	2
7	リアショックアブソーバー	56210-RSC41	—	12,600	12,000	2
8	リアスプリング	55020-RSC42	—	14,175	13,500	2
9	リアバンブラバー	54050-19U10	—	日産純正部品	日産純正部品	2
10	アッパーマウントブッシュ ロア	56218-33P00	—	日産純正部品	日産純正部品	2
11	リアスプリングラバーシート	55034-0V000	—	日産純正部品	日産純正部品	2
12	リアアッパーマウントブラケット	55322-0V001	—	日産純正部品	日産純正部品	2
13	アッパーマウントブッシュ アッパー	56217-33P00	—	日産純正部品	日産純正部品	2
14	ワッシャー	56113-4U000	—	日産純正部品	日産純正部品	2

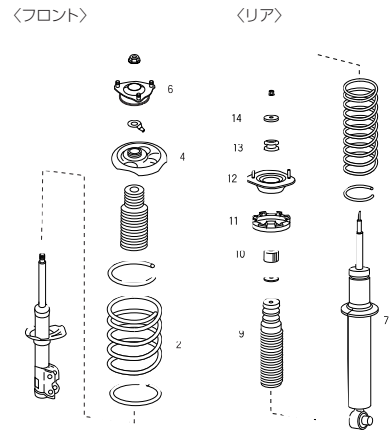

エンジン関連
パーツ

サスペンション

53110-RSC45用

図中番号	品名	パーツナンバー	コード	税込価格	本体価格	1台あたり必要数
1	フロントショックアブソーバー	56110-RSC46	—	14,700	14,000	2
2	フロントスプリング	54010-RSC45	—	8,925	8,500	2
3	フロントバンブラバー	54050-RN010	—	2,100	2,000	2
4	フロントダストカバー	54055-33P20	—	日産純正部品	日産純正部品	2
5	フロントバンブラバーカバー	55248-15U00	—	日産純正部品	日産純正部品	2
6	フロントスプリングラバーシート	54034-01U00	—	日産純正部品	日産純正部品	2
7	アッパーマウントブッシュ ロア	56218-33P00	—	日産純正部品	日産純正部品	4
8	フロントアッパーマウントブラケット(右)	56115-15U00	—	日産純正部品	日産純正部品	1
8	フロントアッパーマウントブラケット(左)	56116-15U00	—	日産純正部品	日産純正部品	1
9	アッパーマウントブッシュ アッパー	56217-33P00	—	日産純正部品	日産純正部品	4
10	ワッシャー	56113-4U000	—	日産純正部品	日産純正部品	4
11	リアショックアブソーバー	56210-RSC46	—	13,650	13,000	2
12	リアスプリング	55020-RSC46	—	15,750	15,000	2
13	リアバンブラバー	54050-19U10	—	日産純正部品	日産純正部品	2
14	リアスプリングラバーシート	55034-0V000	—	日産純正部品	日産純正部品	2
15	リアアッパーマウントブラケット	55322-0V001	—	日産純正部品	日産純正部品	2

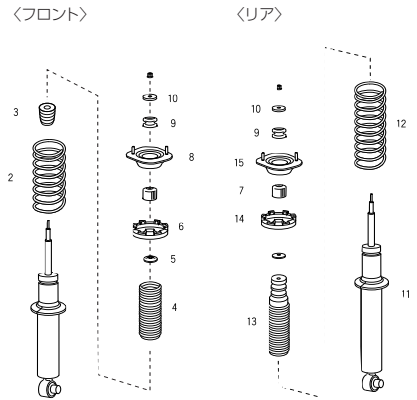

ブレーキ

ホイール

53110-RSC47用

図中番号	品名	パーツナンバー	コード	税込価格	本体価格	1台あたり必要数
1	フロントショックアブソーバー	56110-RSC47	—	22,050	21,000	2
2	フロントスプリング	54010-RSC47	—	9,450	9,000	2
3	フロントバンブラバー	54050-RN010	—	2,100	2,000	2
4	フロントダストカバー	54055-33P20	—	日産純正部品	日産純正部品	2
5	フロントバンブラバーカバー	55248-15U00	—	日産純正部品	日産純正部品	2
6	フロントスプリングラバーシート	54034-01U00	—	日産純正部品	日産純正部品	2
7	アッパーマウントブッシュ ロア	56218-33P00	—	日産純正部品	日産純正部品	4
8	フロントアッパーマウントブラケット(右)	56115-15U00	—	日産純正部品	日産純正部品	1
8	フロントアッパーマウントブラケット(左)	56116-15U00	—	日産純正部品	日産純正部品	1
9	アッパーマウントブッシュ アッパー	56217-33P00	—	日産純正部品	日産純正部品	4
10	ワッシャー	56113-4U000	—	日産純正部品	日産純正部品	4
11	リアショックアブソーバー	56210-RSC47	—	19,950	19,000	2
12	リアスプリング	55020-RSC47	—	14,700	14,000	2
13	リアバンブラバー	54050-19U10	—	日産純正部品	日産純正部品	2
14	リアスプリングラバーシート	55034-0V000	—	日産純正部品	日産純正部品	2
15	リアアッパーマウントブラケット	55322-0V001	—	日産純正部品	日産純正部品	2

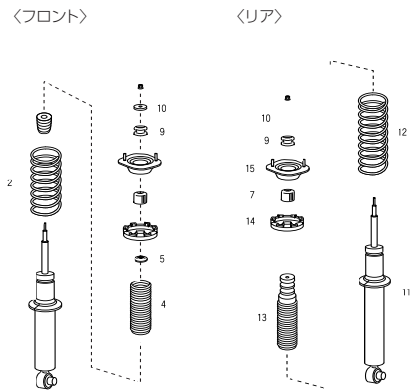

インテリア

エクステリア

※補修用パーツは、S-tuneサスペンション専用です。ノーマルサスペンション、他社製サスペンションと組み合わせてのご使用はできません。

S-tuneサスペンションキット 補修用単品パーツ

プリメーラ(P12)

53110-RSP20用

図中番号	品名	パーツナンバー	コード	税込価格	本体価格	1台あたり必要数
1	フロントストラット(右)	54302-RSP20	—	26,250	25,000	1
1	フロントストラット(左)	54303-RSP20	—	26,250	25,000	1
2	フロントスプリング	54010-RSP20	—	9,450	9,000	2
3	リアショックアブソーバー	56210-RSP20	—	10,500	10,000	2
4	リアスプリング	55020-RSP21	—	9,450	9,000	2
5	リアパンブラバー	55240-4M400	—	日産純正部品	日産純正部品	2

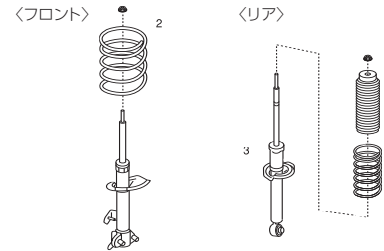

セレナ(C24)

53110-RS4C0用

図中番号	品名	パーツナンバー	コード	税込価格	本体価格	1台あたり必要数
1	フロントストラット(右)	54302-RS4C0	—	21,000	20,000	1
1	フロントストラット(左)	54303-RS4C0	—	21,000	20,000	1
2	フロントスプリング	54010-RS4C0	—	9,450	9,000	2
3	フロントパンブラバー	54050-4N000	—	日産純正部品	日産純正部品	2
4	フロントスプリングラバーシート	54034-31U01	—	日産純正部品	日産純正部品	2
5	フロントスプリングアッパーシート	54036-4N000	—	日産純正部品	日産純正部品	2
6	ベアリング	54325-2Y000	—	日産純正部品	日産純正部品	2
7	フロントアッパーマウントブラケット	54322-4U010	—	日産純正部品	日産純正部品	2
8	フロントアッパーマウント	54320-AU701	—	日産純正部品	日産純正部品	2
9	ハーネスブラケット	54346-RS4C0	—	1,050	1,000	2
10	リアショックアブソーバー	56210-RS4C0	—	12,600	12,000	2
11	リアスプリング	55020-RS4C0	—	9,450	9,000	2

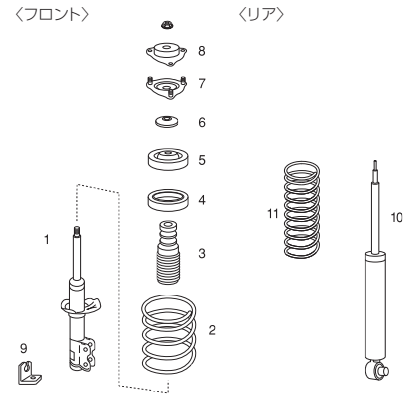

セレナ(C25)

53110-RS5C0用

図中番号	品名	パーツナンバー	コード	税込価格	本体価格	1台あたり必要数
1	フロントストラット(右)	54302-RS5C0	—	21,000	20,000	1
1	フロントストラット(左)	54303-RS5C0	—	21,000	20,000	1
2	フロントスプリング(右)	54010-RS5C1	—	10,500	10,000	1
2	フロントスプリング(左)	54011-RS5C1	—	10,500	10,000	1
3	フロントパンブラバー	54050-RS5C0	—	1,050	1,000	2
4	リアショックアブソーバー	56210-RS5C0	—	16,800	16,000	2
5	リアスプリング	55020-RS5C0	—	10,500	10,000	2

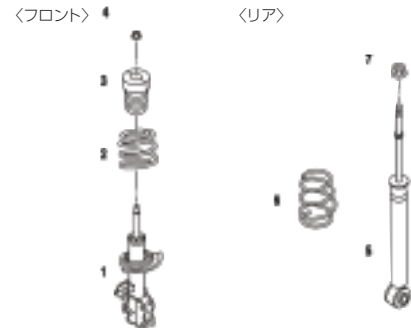

プレサージュ(U31)

53110-RS1U0用

図中番号	品名	パーツナンバー	コード	税込価格	本体価格	1台あたり必要数
1	フロントストラット(右)	54302-RS1U0	—	21,000	20,000	1
1	フロントストラット(左)	54303-RS1U0	—	21,000	20,000	1
2	フロントスプリング	54010-RS1U0	—	9,450	9,000	2
3	リアショックアブソーバー	56210-RS1U0	—	18,900	18,000	2
4	リアスプリング	55020-RS1U1	—	12,600	12,000	2

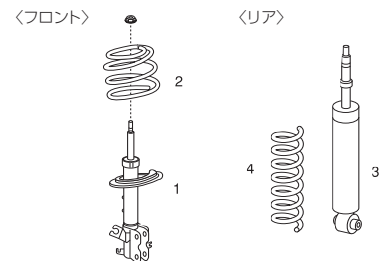

53110-RS1U5用

図中番号	品名	パーツナンバー	コード	税込価格	本体価格	1台あたり必要数
1	フロントストラット(右)	54302-RS1U0	—	21,000	20,000	1
1	フロントストラット(左)	54303-RS1U0	—	21,000	20,000	1
2	フロントスプリング(右)	54010-RS1U5	—	9,450	9,000	1
2	フロントスプリング(左)	54011-RS1U5	—	9,450	9,000	1
3	リアショックアブソーバー	56210-RS1U5	—	18,900	18,000	2
4	リアスプリング	55020-RS1U5	—	12,600	12,000	2

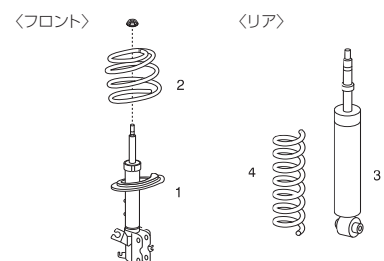

※補修用パーツは、S-tuneサスペンション専用です。ノーマルサスペンション、他社製サスペンションと組み合わせてのご使用はできません。

ムラーノ(Z50)

53110-RS0Z5用

図中番号	品名	パーツナンバー	コード	税込価格	本体価格	1台あたり必要数
1	フロントストラット(右)	54302-RS0Z5	—	21,000	20,000	1
1	フロントストラット(左)	54303-RS0Z5	—	21,000	20,000	1
2	フロントスプリング	54010-RS0Z5	—	9,450	9,000	2
3	リアショックアブソーバー	56210-RS0Z5	—	18,900	18,000	2
4	リアスプリング	55020-RS0Z5	—	12,600	12,000	2
—	エキゾーストガasket	20691-30P00	—	日産純正部品	日産純正部品	1
		20692-65J00	—	日産純正部品	日産純正部品	1

<フロント>

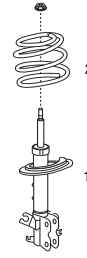

<リア>

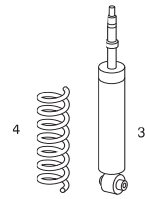

53110-RS0Z6用

図中番号	品名	パーツナンバー	コード	税込価格	本体価格	1台あたり必要数
1	フロントストラット(右)	54302-RS0Z6	—	21,000	20,000	1
1	フロントストラット(左)	54303-RS0Z6	—	21,000	20,000	1
2	フロントスプリング	54010-RS0Z6	—	9,450	9,000	2
3	リアショックアブソーバー	56210-RS0Z6	—	18,900	18,000	2
4	リアスプリング	55020-RS0Z5	—	12,600	12,000	2
—	エキゾーストガasket	20691-30P00	—	日産純正部品	日産純正部品	1
		20692-65J00	—	日産純正部品	日産純正部品	1

<フロント>



<リア>

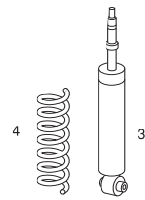

エクストレイル(T30)

53110-RS0T0用

図中番号	品名	パーツナンバー	コード	税込価格	本体価格	1台あたり必要数
1	フロントストラット(右)	54302-RS0T0	—	19,950	19,000	1
1	フロントストラット(左)	54303-RS0T0	—	19,950	19,000	1
2	フロントスプリング	54010-RS0T0	—	9,450	9,000	2
3	ナット	01223-00301	—	日産純正部品	日産純正部品	4
4	リアストラット(右)	55302-RS0T0	—	19,950	19,000	1
4	リアストラット(左)	55303-RS0T0	—	19,950	19,000	1
5	リアスプリング	55020-RS0T1	—	9,450	9,000	2

<フロント>

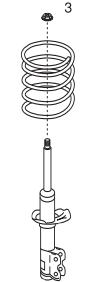

<リア>

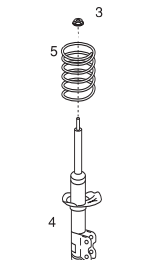

53110-RS0T1用

図中番号	品名	パーツナンバー	コード	税込価格	本体価格	1台あたり必要数
1	フロントストラット(右)	54302-RS0T0	—	19,950	19,000	1
1	フロントストラット(左)	54303-RS0T0	—	19,950	19,000	1
2	フロントスプリング	54010-RS0T1	—	9,450	9,000	2
3	ナット	01223-00301	—	日産純正部品	日産純正部品	4
4	リアストラット(右)	55302-RS0T0	—	19,950	19,000	1
4	リアストラット(左)	55303-RS0T0	—	19,950	19,000	1
5	リアスプリング	55020-RS0T1	—	9,450	9,000	2

<フロント>

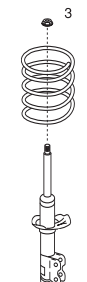

<リア>

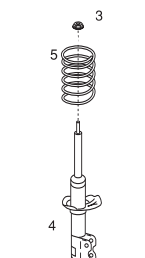

エンジン関連
パーツ

サスペンション

ブレーキ

ホイール

インテリア

エクステリア

※補修用パーツは、S-tuneサスペンション専用です。ノーマルサスペンション、他社製サスペンションと組み合わせてのご使用はできません。

S-tuneサスペンションキット 補修用単品パーツ

エルグランド(E50)

53110-RS0E0用

図中番号	品名	パーツナンバー	コード	税込価格	本体価格	1台あたり必要数
1	フロントストラット(右)	54302-RS0E0	—	21,000	20,000	1
1	フロントストラット(左)	54303-RS0E0	—	21,000	20,000	1
2	フロントスプリング(右)	54010-RS0E0	—	9,450	9,000	1
2	フロントスプリング(左)	54011-RS0E0	—	9,450	9,000	1
3	フロントバンブラバー	54050-0W002	—	日産純正部品	日産純正部品	2
4	フロントスプリングラバーシート	54034-0W000	—	日産純正部品	日産純正部品	2
5	フロントスプリングアッパーシート	54040-0W000	—	日産純正部品	日産純正部品	2
6	ベアリング	54325-5V000	—	日産純正部品	日産純正部品	2
7	フロントアッパーマウントブラケット	54322-0W010	—	日産純正部品	日産純正部品	2
8	フロントアッパーマウント	54320-0W000	—	日産純正部品	日産純正部品	2
9	ハーネスブラケット	54346-RS261	—	1,050	1,000	2
10	リアショックアブソーバー	56210-RS0E0	—	12,600	12,000	2
11	リアスプリング	55020-RS0E0	—	9,450	9,000	2

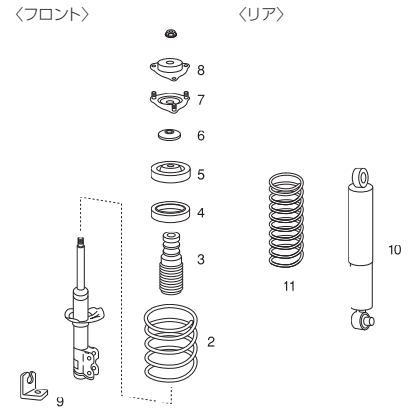

53110-RS0E1用

図中番号	品名	パーツナンバー	コード	税込価格	本体価格	1台あたり必要数
1	フロントストラット(右)	54302-RS0E0	—	21,000	20,000	1
1	フロントストラット(左)	54303-RS0E0	—	21,000	20,000	1
2	フロントスプリング(右)	54010-RS0E1	—	9,450	9,000	1
2	フロントスプリング(左)	54011-RS0E1	—	9,450	9,000	1
3	フロントバンブラバー	54050-0W002	—	日産純正部品	日産純正部品	2
4	フロントスプリングラバーシート	54034-0W000	—	日産純正部品	日産純正部品	2
5	フロントスプリングアッパーシート	54040-0W000	—	日産純正部品	日産純正部品	2
6	ベアリング	54325-5V000	—	日産純正部品	日産純正部品	2
7	フロントアッパーマウントブラケット	54322-0W010	—	日産純正部品	日産純正部品	2
8	フロントアッパーマウント	54320-0W000	—	日産純正部品	日産純正部品	2
9	ハーネスブラケット	54346-RS261	—	1,050	1,000	2
10	リアショックアブソーバー	56210-RS0E0	—	12,600	12,000	2
11	リアスプリング	55020-RS0E0	—	9,450	9,000	2

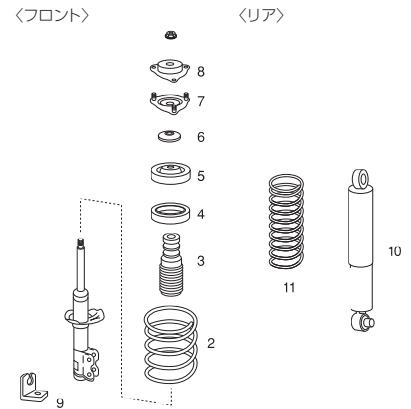

エルグランド(E51)

53110-RS1E0用

図中番号	品名	パーツナンバー	コード	税込価格	本体価格	1台あたり必要数
1	フロントストラット(右)	54302-RS1E0	—	21,000	20,000	1
1	フロントストラット(左)	54303-RS1E0	—	21,000	20,000	1
2	フロントスプリング(右)	54010-RS1E2	—	9,450	9,000	1
2	フロントスプリング(左)	54011-RS1E2	—	9,450	9,000	1
3	リアショックアブソーバー	56210-RS1E0	—	18,900	18,000	2
4	リアスプリング	55020-RS1E1	—	12,600	12,000	2

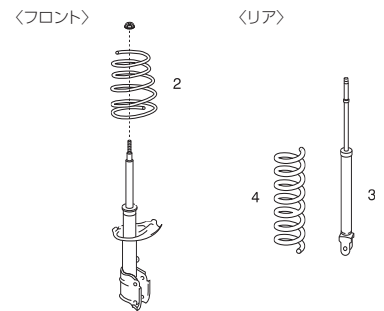

53110-RS1E1用

図中番号	品名	パーツナンバー	コード	税込価格	本体価格	1台あたり必要数
1	フロントストラット(右)	54302-RS1E0	—	21,000	20,000	1
1	フロントストラット(左)	54303-RS1E0	—	21,000	20,000	1
2	フロントスプリング(右)	54010-RS1E3	—	9,450	9,000	1
2	フロントスプリング(左)	54011-RS1E3	—	9,450	9,000	1
3	リアショックアブソーバー	56210-RS1E0	—	18,900	18,000	2
4	リアスプリング	55020-RS1E1	—	12,600	12,000	2

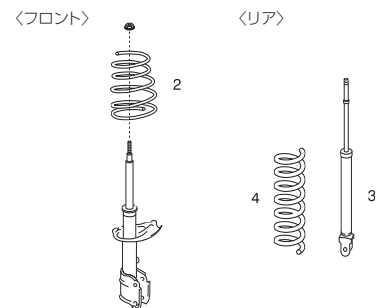

※補修用パーツは、S-tuneサスペンション専用です。ノーマルサスペンション、他社製サスペンションと組み合わせてのご使用はできません。

スタビライザーキット

ロールを抑えシャープなコーナリングを実現

スタビライザーは、左右のサスペンションを剛性の高いバーで結ぶことによって、コーナリング性能を向上させるパーツです。コーナリング時など左右のサスペンションストローク量に違いが生じた際には、バーがねじれ、そこに発生した反発力によって外側のタイヤを路面に押しつけ、ロール量を減少させる働きがあります。なお、直進時には機能しないため、乗り心地を損なうことはありません。

特長

ニスモのスタビライザーキットは、日産各車の特性に合わせて、ベストなフィーリングを実現。一般に難しいとされる、バネ定数や前後バランス等のセッティングについても、長年モータースポーツのフィールドで培ってきた数々の技術・ノウハウを駆使し、最高のバランスを目指しました。装着は、付属のプッシュを使用して、標準品と交換するだけで、特にアライメント調整の必要はありません。標準装着のサスペンションにもぴったりとマッチしますが、S-tuneサスペンションと併用することで、より鋭いコーナリングと、扱いやすさを実現します。

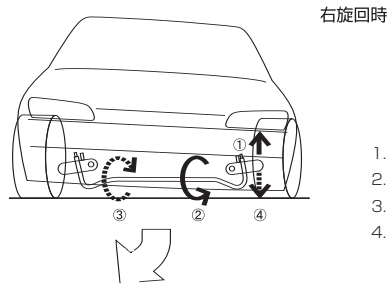
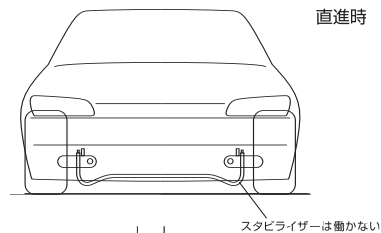

1. ロールによりストロークする
2. スタビライザーがねじれる
3. 2の反発力が発生する
4. タイヤを路面に押しつける
→ロールを抑え、グリップを向上

車名	適合車種	パーツナンバー	コード	税込価格	本体価格	パーツ情報		
							フロント	リア
シルビア	S14 全車	54600-RSS50	—	57,750	55,000	径 mm	φ 30.0 (中空)	φ 23.0 (中空)
	S15 全車					バネ定数 N/mm (kgf/mm)	101.2 (10.3)	43.1 (4.4)
スカイライン	R33 2WD車 (スタビライザー無車を除く)	54600-RSR30	—	57,750	55,000	径 mm	φ 27.2 (中空)	φ 23.0 (中空)
	R34 2WD車 (スタビライザー無車を除く)					バネ定数 N/mm (kgf/mm)	35.6 (3.6)	43.1 (4.4)
	V35 VQ35DE車 CPV35 クーペ全車	54600-RSZ30	—	63,000	60,000	径 mm	φ 36.0 (中空)	φ 22.2 (中空)
スカイラインGT-R	BNR32 全車	54600-RSR25	—	63,000	60,000	径 mm	φ 22.2 (中空)	φ 27.2 (中空)
	BCNR33 全車	54600-RSR35	—	57,750	55,000	バネ定数 N/mm (kgf/mm)	18.1 (1.8)	113.9 (11.6)
						径 mm	φ 24.2 (中空)	φ 27.2 (中空)
	BNR34 全車	54600-RSR45	—	57,750	55,000	バネ定数 N/mm (kgf/mm)	26.7 (2.7)	101.0 (10.3)
						径 mm	φ 23.0 (中空)	φ 27.2 (中空)
							バネ定数 N/mm (kgf/mm)	22.8 (2.3)
フェアレディZ	Z33 全車 (Version NISMOを除く)	54600-RSZ30	—	63,000	60,000	径 mm	φ 36.0 (中空)	φ 22.2 (中空)
						バネ定数 N/mm (kgf/mm)	227.8 (23.2)	66.1 (6.7)
エルグランド	E51 ~'03/5 注) (4ドアのVDC装着車を除く)	54600-RS1E0	—	42,000	40,000	径 mm	φ 30.0 (中空)	φ 26.5 (中空)
						バネ定数 N/mm (kgf/mm)	34.3 (3.5)	140.0 (14.3)

注) '03/5以降生産の純正サスペンション装着車とは相性が悪く、適合不可としております。NISMO S-tune サスペンションキットとセットでのご使用は可能です。

付属品

・専用強化プッシュ(ボディ側)付属

※コンロッド側の強化プッシュの設定はありません。
標準装着品をご使用ください。



専用強化プッシュ



S15用

補修用単品パーツ

キットナンバー	フロント			リア			コード	パーツ情報
	パーツナンバー	税込価格	本体価格	パーツナンバー	税込価格	本体価格		
54600-RSS50	54610-RSS50	29,400	28,000	56220-RSS50	29,400	28,000	—	強化プッシュ付
54600-RSR30	54610-RS590	29,400	28,000	56220-RSS50	29,400	28,000	—	強化プッシュ付
54600-RSR25	54610-RSR25	39,900	38,000	56220-RSR25	36,750	35,000	—	強化プッシュ付
54600-RSR35	54610-RS595	29,400	28,000	56220-RSR45	29,400	28,000	—	強化プッシュ付
54600-RSR45	54610-RSR45	29,400	28,000	56220-RSR45	29,400	28,000	—	強化プッシュ付
54600-RSZ30	54610-RSZ30	39,900	38,000	56220-RSZ30	39,900	38,000	—	強化プッシュ付
54600-RS1E0	54610-RS1E0	24,150	23,000	56220-RS1E0	21,000	20,000	—	強化プッシュ付

エンジン関連
パーツ

サスペンション

ブレーキ

ホイール

インテリア

エクステリア

ストラットタワーバー

フロントストラットタワーバー

車名	型式	適合車種・エンジン型式	パーツナンバー	コード	税込価格	本体価格	パーツ情報
シルビア	S14, S15	ABS付車 SR20DE、SR20DET	54420-RNS40	—	28,350	27,000	
スカイライン	R33, R34	RB20DE、RB25DE、RB25DET	54420-RNR40	—	31,500	30,000	ブレーキマスターシリンダーストップバー(M.C.S)付
スカイラインGT-	BNR32	RB26DETT 全車	54420-RNR25	—	31,500	30,000	ブレーキマスターシリンダーストップバー(M.C.S)付

特長

タワーベースは全てスチール製(赤色結晶塗装)、バーは全てアルミ合金製楕円パイプ(黒色結晶塗装)です。



S14, S15用

リアストラットタワーバー

車名	型式	適合車種・エンジン型式	パーツナンバー	コード	税込価格	本体価格	パーツ情報
シルビア	S15	標準リアスピーカー車(バリエッタを除く)	55420-RNS51	—	28,350	27,000	室内(リアパーセルフィニッシャー上)に取付 ^{注)}
スカイライン	R32	全車	55420-RNR20	—	28,350	27,000	トランク内に取付 ※トランクトリムを一部カットします。
スカイラインGT-	BNR32	全車	55420-RNR20	—	28,350	27,000	トランク内に取付 ※トランクトリムを一部カットします。

注)リアスピーカーボードを一部カットします(カットした部分を隠すためのカバーが付属されています)。なお、フィニッシャー面からバー下端までのクリアランスは約35mmです。

特長

バー部分は全てアルミ合金製丸パイプ(黒色結晶塗装)製、ターンバックル部はスチール製です。また、バーは全て調整式となります。バーとボディをがっちりつなぐタワーベースは、スチール(赤色結晶塗装)製です。



エンジン関連
パーツ

サスペンション

ブレーキ

ホイール

インテリア

エクステリア